



## Indusan LS – PRŮMYSLOVÉ OSVĚTLENÍ INSTALAČNÍ PRŮVODCE

### ZÁKLADNÍ INFORMACE

Napětí	AC 100 – 240V
Pracovní prostředí	-40°C ~ +50°C

Verze	Nominální příkon W	Rozměr svítidla Mm	Hmotnost kg	Typ balení (jednotky/karton)	EPA m2
S	do 150 W	286 x 286 x 147mm	2,6 (±0.1) kg	1	0,098
M	do 200 W	375 x 375 x 165mm	3,4 (±0.1) kg	1	0,131

### Maximální počet svítidel podle jmenovitého proudu a charakteristiky jističe

Jednotkový výkon svítidla (W)	Jistič 10A				Jistič 16A				Jistič 20A			
	B	C	D	B, C, D iCT+ iTL+	B	C	D	B, C, D iCT+ iTL+	B	C	D	B, C, D iCT+ iTL+
10	15	30	48	-	22	44	69	-	32	63	98	-
30	11	24	38	57	17	34	54	90	25	49	77	110
50	8	17	27	41	12	25	39	66	18	35	56	83
75	4	11	17	28	7	15	25	44	11	21	36	55
150	-	5	9	13	2	7	12	22	4	9	18	28

## POPIS KABELU

### Připojení přívodního kabelu (230V) UPOZORNĚNÍ

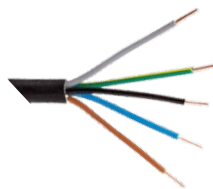

Hnědá: L (fáze)  
 Modrá: N (pracovní nula)  
 Zelenožlutá:  $\perp$  (uzemění)

### Připojení na programování napájecího zdroje

Černá: + (DA+)  
 Šedá: - (DA-)

- Instalaci a údržbu směřjí provádět pouze osoby s odbornou kvalifikací.
- Ujistěte se, že je držák dostatečně pevný a šrouby utažené.
- Zemní vodič musí být bezpečně připojen.
- Ujistěte se, že svítidlo pracuje se správným vstupním napětím.
- Před údržbou vypněte napájení svítidla.
- K čištění zařízení nepoužívejte chemikálie ani korozivní čisticí prostředky.
- Pokud je kabel svítidla poškozen, musí být vyměněn výhradně kvalifikovanou osobou.



## Indusan LS – PRŮMYSLOVÉ OSVĚTLENÍ INSTALAČNÍ PRŮVODCE

### NÁVOD K INSTALACI A PŘIPOJENÍ

**KROK 1:** Otevřete obal a zkontrolujte produkt. V případě jakéhokoliv poškození nás kontaktujte.

Doporučený točivý moment: 12Nm ± 1Nm

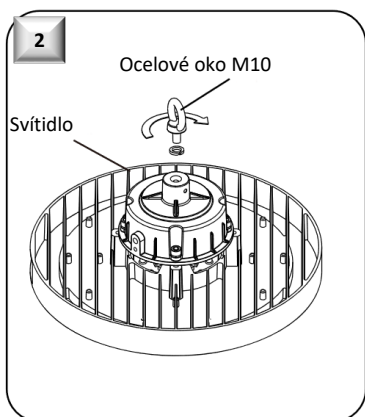

**KROK 2:** Upevněte ocelové oko ke svítidlu

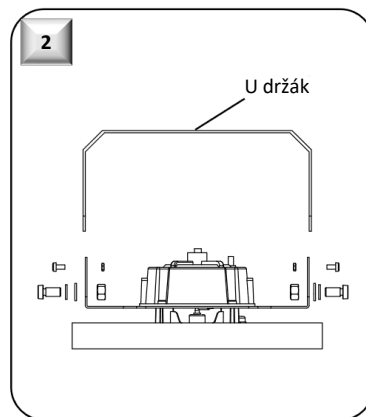

**KROK 2:** Upevněte držák na svítidlo pomocí dodaných šroubů a nastavte svítidlo do požadovaného úhlu sklonu.

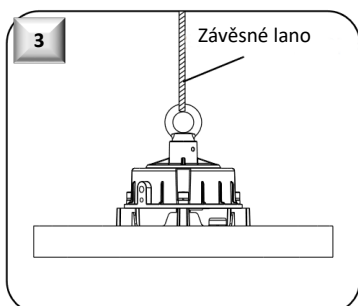

**KROK 3:** Upevněte ocelové lano do oka

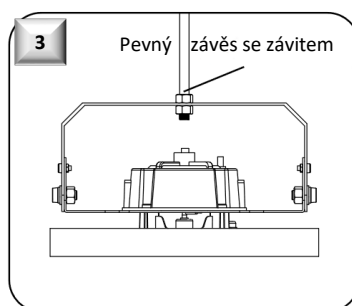

**KROK 3:** Upevněte pevný závěs k držáku svítidla

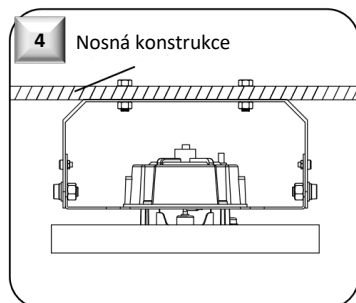

**KROK 4:** Přivrtajte U držák k nosné konstrukci a nastavte svítidlo do požadované pozice

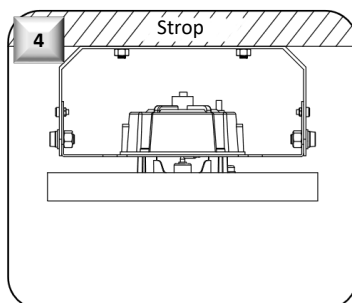

**KROK 4:** Přivrtajte U držák ke stropu a nastavte svítidlo do požadované pozice

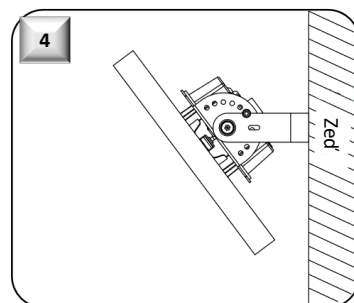

**KROK 4:** Přivrtajte U držák ke zdi a nastavte svítidlo do požadované pozice