



Zetasan LS - PRŮMYSLOVÉ A SPORTOVNÍ OSVĚTLENÍ INSTALAČNÍ PRŮVODCE

ZÁKLADNÍ INFORMACE

| | |
|--------------------|---------------|
| Napětí | AC 100 – 240V |
| Pracovní prostředí | -40°C ~ +50°C |

| Verze | Nominální příkon W | Rozměr svítidla Mm | Hmotnost kg | Typ balení (jednotky/karton) | EPA m2 |
|-------------|-----------------------|-----------------------|----------------|---------------------------------|-----------|
| Bez rámečku | 20 – 150 W | 354 x 301 x 92mm | 4.3 (±0.1) kg | 1 | |
| S rámečkem | 20 – 150 W | 430 x 400 x 79mm | 4.7 (±0.1) kg | 1 | |
| U držák | 20 – 150 W | 361 x 330 x 160mm | 4.0 (±0.1) kg | 1 | |

Maximální počet svítidel podle jmenovitého proudu a charakteristiky jističe

| Jednotkový výkon svítidla (W) | Jistič 10A | | | | Jistič 16A | | | | Jistič 20A | | | |
|----------------------------------|------------|----|----|-------------------------|------------|----|----|-------------------------|------------|----|----|-------------------------|
| | B | C | D | B, C, D iCT+ iTL+ | B | C | D | B, C, D iCT+ iTL+ | B | C | D | B, C, D iCT+ iTL+ |
| 10 | 15 | 30 | 48 | - | 22 | 44 | 69 | - | 32 | 63 | 98 | - |
| 30 | 11 | 24 | 38 | 57 | 17 | 34 | 54 | 90 | 25 | 49 | 77 | 110 |
| 50 | 8 | 17 | 27 | 41 | 12 | 25 | 39 | 66 | 18 | 35 | 56 | 83 |
| 75 | 4 | 11 | 17 | 28 | 7 | 15 | 25 | 44 | 11 | 21 | 36 | 55 |
| 150 | - | 5 | 9 | 13 | 2 | 7 | 12 | 22 | 4 | 9 | 18 | 28 |

POPIS KABELU

Připojení přívodního kabelu (230V) UPOZORNĚNÍ

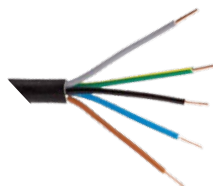

Hnědá: L (fáze)
Modrá: N (pracovní nula)
Zelenožlutá: (uzemnění)

Připojení na programování napájecího zdroje

Černá: + (DA+)
Šedá: - (DA-)

- Instalaci a údržbu směřjí provádět pouze osoby s odbornou kvalifikací.
- Ujistěte se, že je držák dostatečně pevný a šrouby utažené.
- Zemní vodič musí být bezpečně připojen.
- Ujistěte se, že svítidlo pracuje se správným vstupním napětím.
- Před údržbou vypněte napájení svítidla.
- K čištění zařízení nepoužívejte chemikálie ani korozivní čisticí prostředky.
- Pokud je kabel svítidla poškozen, musí být vyměněn výhradně kvalifikovanou osobou.



Zetasan LS - PRŮMYŠLOVÉ A SPORTOVNÍ OSVĚTLENÍ INSTALAČNÍ PRŮVODCE

NÁVOD K INSTALACI A PŘIPOJENÍ

KROK 1: Otevřete obal a zkontrolujte produkt. V případě jakéhokoliv poškození nás kontaktujte

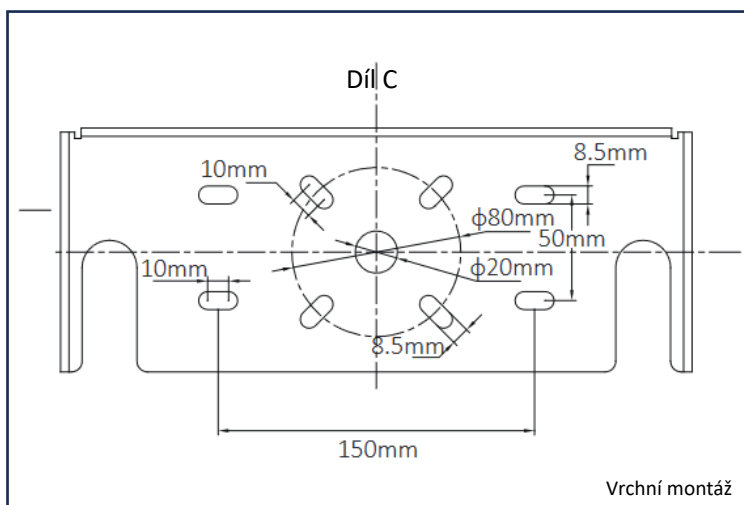

Vrchní montáž

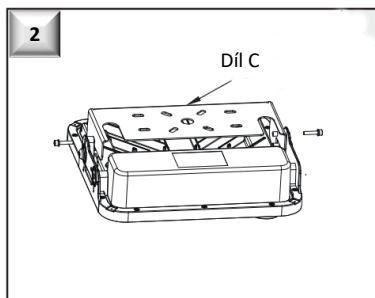

KROK 2: Odšroubujte šrouby M5 na obou stranách svítidla, sejměte díl C

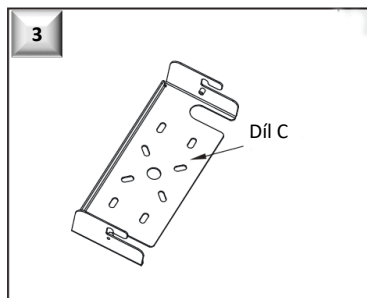

KROK 3: Protáhněte vstupní kabel otvorem v dílu C. Desku upevněte na strop pomocí šroubů M6. Připojte napájecí kabel

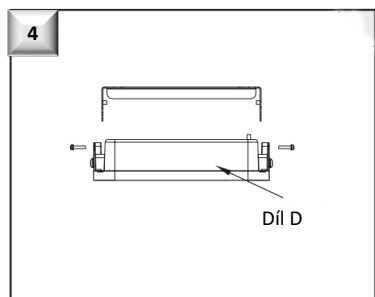

KROK 4: Zavěste svítidlo na desku pomocí samosvorných kolíků na svítidle část D

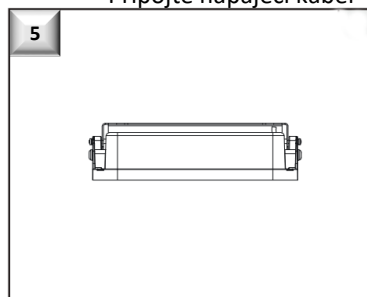

KROK 5: Upevněte svítidlo a desku čtyřmi šrouby M6



Zetasan LS - PRŮMYSLOVÉ A SPORTOVNÍ OSVĚTLENÍ

INSTALAČNÍ PRŮVODCE

NÁVOD K INSTALACI A PŘIPOJENÍ

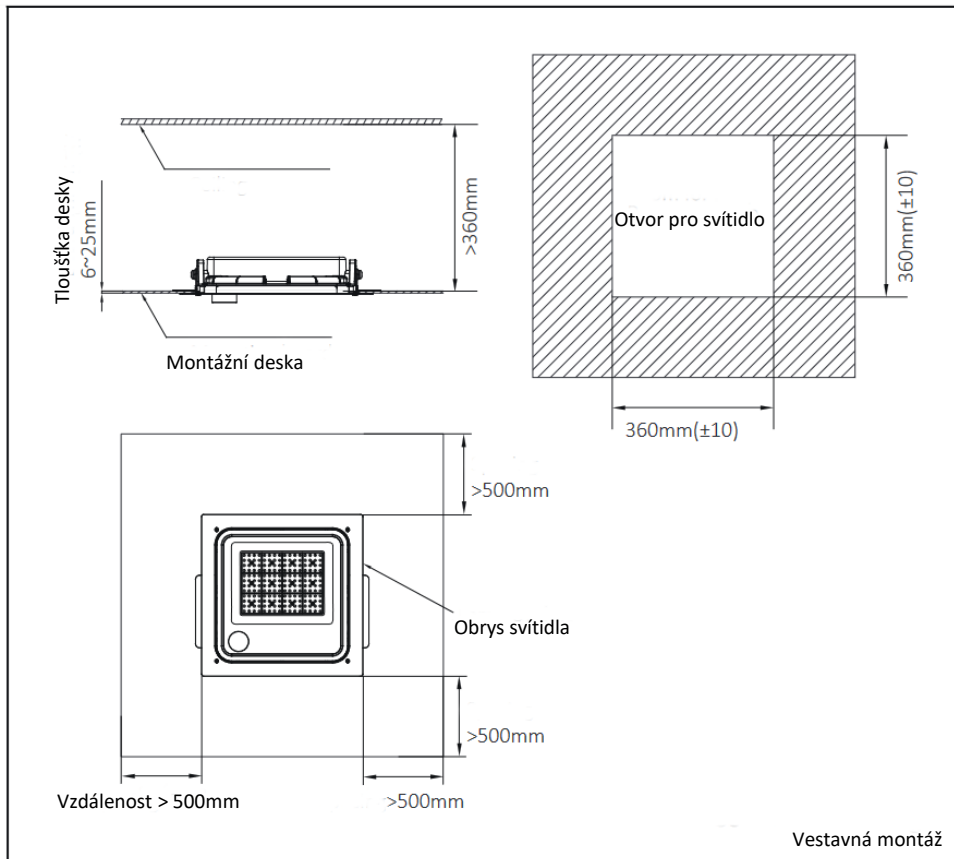

Vestavná montáž

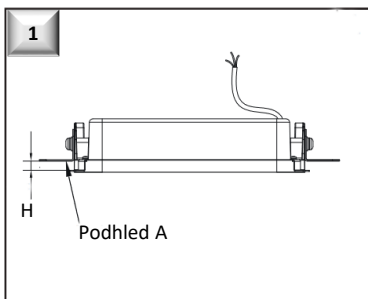

KROK 1: Změřte tloušťku vykrývací desky H. Nastavte vzdálenost držáků svítidla, aby odpovídala výšce podhledu

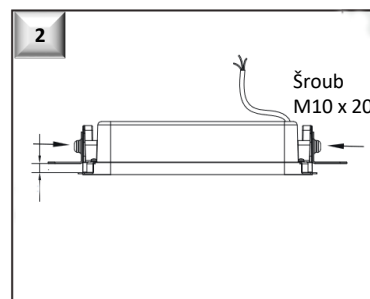

KROK 2: Upevněte úhelníky ke svítidlu čtyřmi šrouby M10 x 20



Zetasan LS - PRŮMYŠLOVÉ A SPORTOVNÍ OSVĚTLENÍ INSTALAČNÍ PRŮVODCE

NÁVOD K INSTALACI A PŘIPOJENÍ

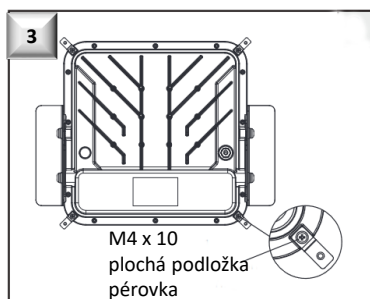

KROK 3: Upevňovací desku rámu, připevněte k tělu svítidla pomocí čtyř sad šroubů M4 x 10, ploché podložky a pérovky

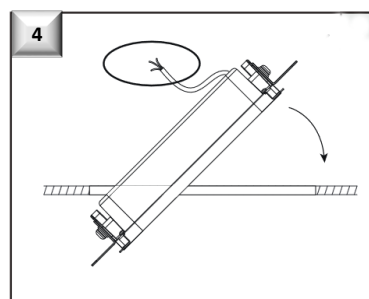

KROK 4: Připojte napájecí kabel, nakloňte svítidlo tak, aby prošlo montážním otvorem a poté je položte na desku

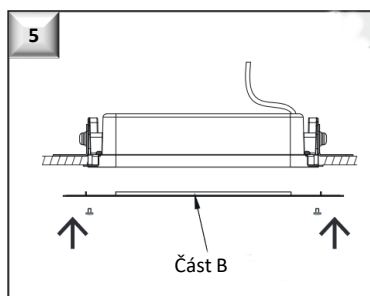

KROK 5: Přesuňte svítidlo na správné místo v otvoru. Upevněte rám (část B) ke svítidlu čtyřmi šrouby M4 x 6

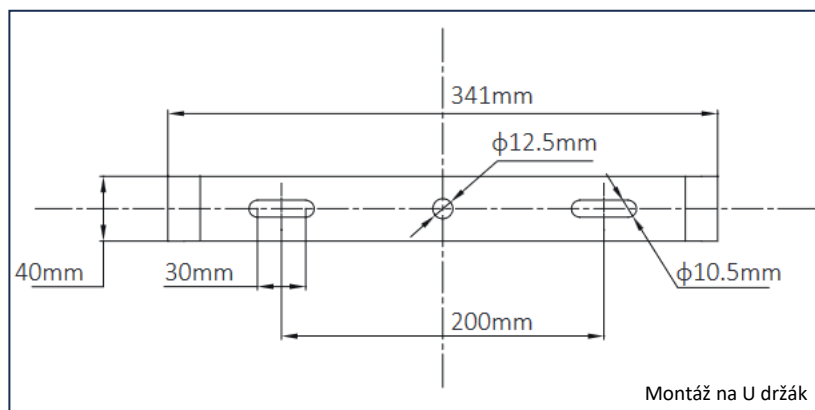



Zetasan LS - PRŮMYŠLOVÉ A SPORTOVNÍ OSVĚTLENÍ INSTALAČNÍ PRŮVODCE

NÁVOD K INSTALACI A PŘIHOJENÍ

Montáž na U držák

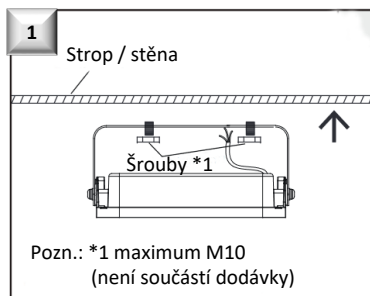

Pozn.: *1 maximum M10
 (není součástí dodávky)

KROK 1: Použijte montážní šroub M10.
 Upevněte svítidlo na strop / zeď

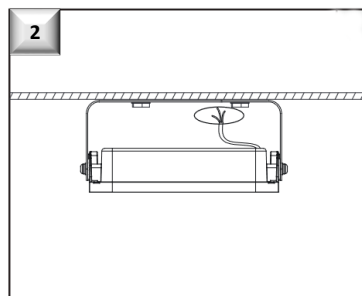

KROK 2: Připojte napájecí kabel a nakloňte svítidlo dle potřeby

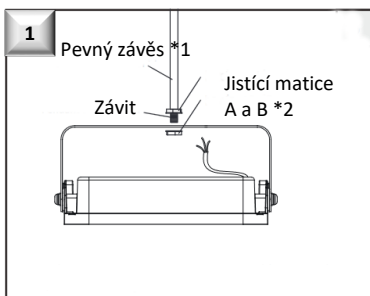

KROK 1: Zavěste svítidlo na závěsný dřík,
 k upevnění svítidla použijte pojistnou
 matici.

Pozn.: *1 pevný závěs nemůže být z měkkého materiálu
 není součástí dodávky
 *2 jistící matice nejsou součástí dodávky

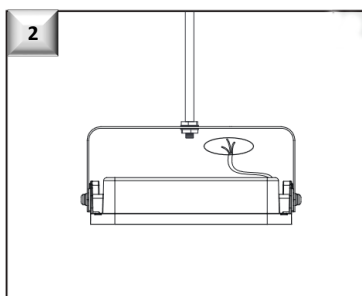

KROK 2: Připojte napájecí kabel a nakloňte svítidlo dle potřeby

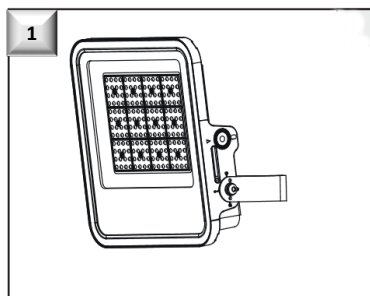

KROK 1: Nakloňte svítidlo dle
 potřeby a utáhněte
 šrouby

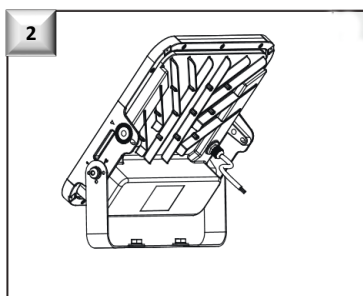

KROK 2: Pro uchycení svítidla na
 držák, použijte šroub M6.
 Připojte napájecí kabel

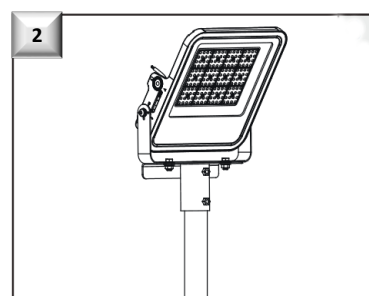

KROK 2: Pro uchycení svítidla na
 držák, použijte šroub M6.
 Připojte napájecí kabel